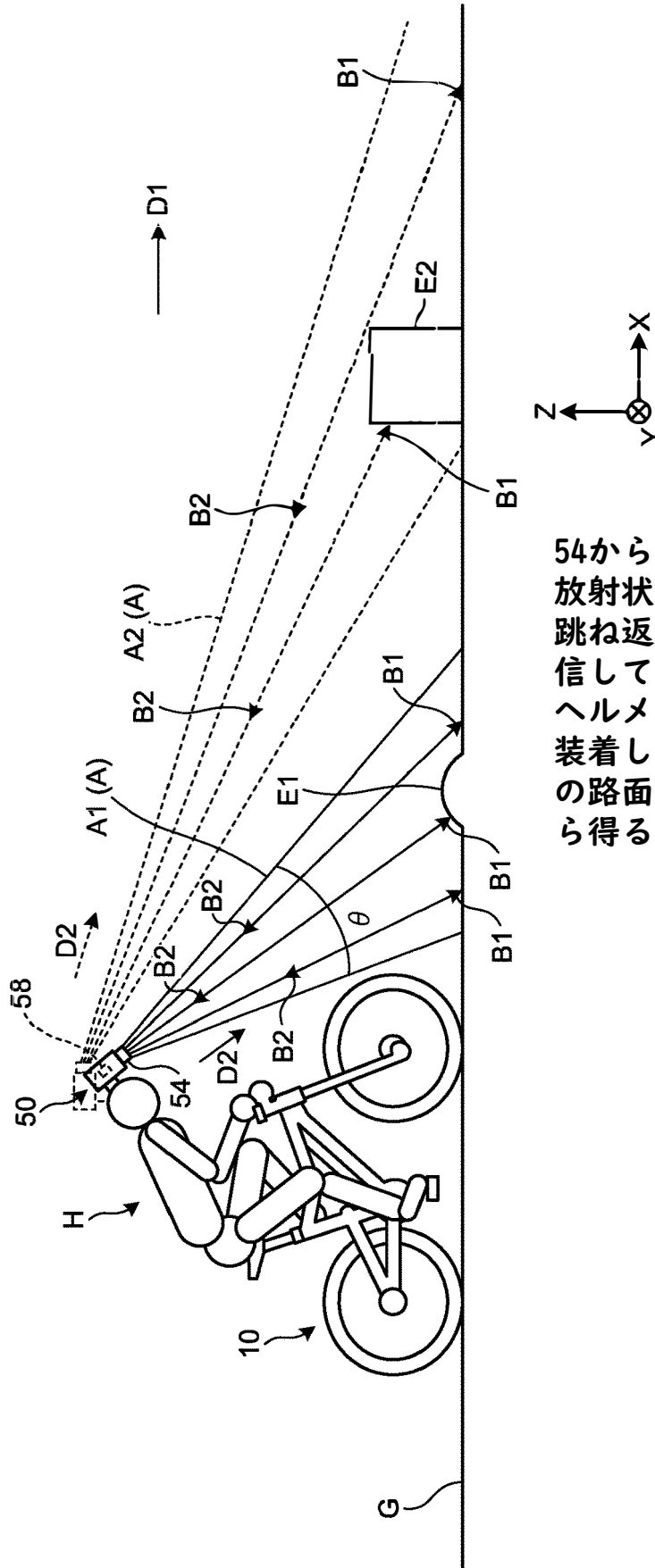

FIG.3



54からレーダー波B1が路面に放射状に照射され、路面から跳ね返ったレーダー波B2を受信して路面状況を把握する。ヘルメットに送受信装置54を装着しているため、視線の先の路面状況を視覚情報以外から得る事ができる。